

**KUDA**<sup>®</sup>

truck accessories



## **MAN TGA Fahrerhausprogramm**

Hochdächer • Topsleeper

Dachabsenkungen • Dacheinschnitte

# KUDA Hochdächer für die MAN TGA Baureihe mit XL Fahrerhaus



## Komfortabel auf Tour

Beengte Fahrerhäuser, fehlende Schlafplätze, spezielle Wünsche ??

## Wir helfen Ihnen weiter.

Mit intelligenten Lösungen und jahrzehntelanger Erfahrung bauen wir Fahrerhäuser für besondere Ansprüche um. Wir setzen individuelle Wünsche unserer Kunden um, die in der Serienfertigung der Nutzfahrzeughersteller nicht realisiert werden können. Dabei sind Sicherheit und Qualität unser Anspruch.



## Hochdach "Medium":

- Umbau vom XL Fahrerhaus
- Stehhöhe: 1850 mm
- Dacherrhöhung 300 mm
- Frontscheibe vom XL Fahrerhaus
- GFK-Aussenschale
- Geräumige Staufächer im vorderen Bereich
- Innenbeleuchtung
- Innenverkleidung aus Original MAN Bezugstoff
- elektrische Dachluke WEBASTO



1. Hochdach Medium mit Sonderausstattung:  
Dachspoiler, Sonnenblende, Lampenbügel und Drucklufthörer
2. Hochdach Medium mit Sonderausstattung:  
Seitenverkleidung vertikal am Fahrerhaus, Sonnenblende und Drucklufthörer
3. Hochdach Medium mit KUDA - Vollausrüstung:  
Aeropaket, Sonnenblende, Rahmenverkleidung, Lampenbügel, Drucklufthörer, Bullfänger mit Stoßstangenbügel und Sidepipes.



## Hochdach "Standard:

- Umbau vom XL Fahrerhaus
- Stehhöhe: 2100 mm
- Dacherrhöhung: 570 mm
- Frontscheibe vom XL Fahrerhaus
- GFK Aussenschale
- Geräumige Staufächer im vorderen Bereich inkl. Schrankklappen
- Innenbeleuchtung
- Innenverkleidung aus Original MAN Bezugstoff
- elektrische Dachluke WEBASTO

Fahrerhaus  
maße:

Medium

Standard



Höhe:  
3,6 m

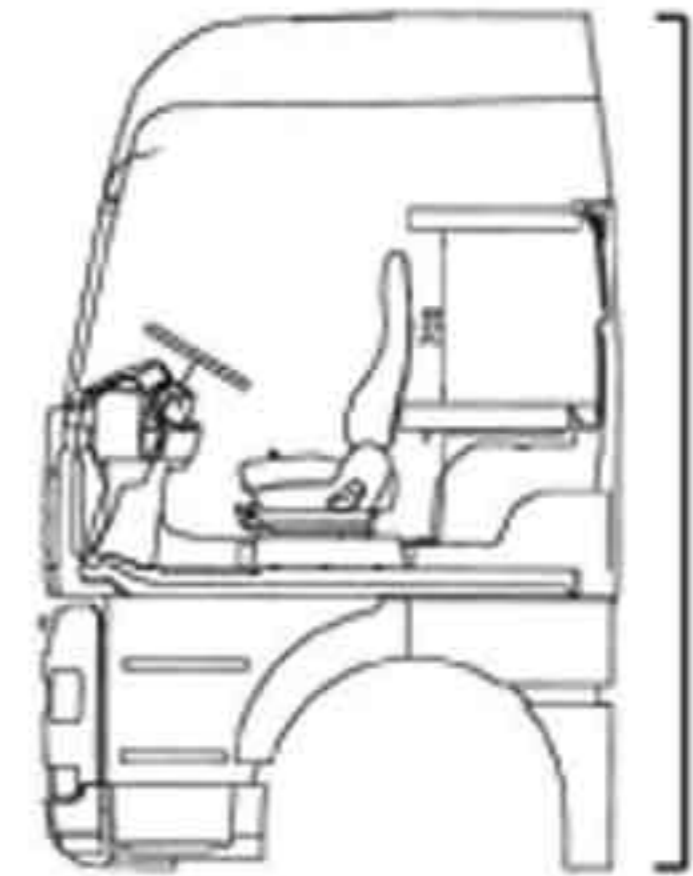

Höhe:  
3,8 m

Fahrzeughöhe gemessen bei Fahrzeugausführung: 4x2 mit 315/80 R22,5" Bereifung



TEILEGUTACHTEN

Nr.: TZ-027371-A0-191

4. Schlafliège klappbar mit Sicherungsbügel.

5. geräumige Staufächer im Frontbereich.



### Sonderausstattung für beide Varianten gültig:

- klappbare zweite Schlafliège 705 x 2125 mm groß
- Dachspoiler oder Aero/Spoilerpaket XXL
- Sonnenblende aussen
- Verlängerung der Mittelvordänge bis zur unteren Schlafliège
- Edelstahl Lampenbügel, Drucklufthörner und Bullfänger
- Medium Hochdach auf Wunsch: Schrankklappen für die Staufächer

**Individuelle Maßarbeit!**  
**Fahrerhausumbauten, Dachein-**  
**schnitte, Dachabsenkungen**



1. Dachschlafkabine für 2 Personen auf MAN TGA L-Fahrerhaus / ges. 3 Schlafplätze.

2. Dacheinschnitt für Kranaufbau (Tunnelausschnitt)

3. KUDA Hochdach mit Dacheinschnitt für Kühlmaschine/Kühlaggregat

4. Fahrerhausabsenkung für Langholztransporter Kranaufbauten oder Autotransporter.



**KUDA**

KUDA Aero Spoiler GmbH  
Industriestrasse 16  
49401 Damme  
Telefon: 0 54 91 / 97 74 0  
Fax 0 54 91 / 97 74 15  
internet: <http://www.kuda.de>  
E-mail: [info@kuda.de](mailto:info@kuda.de)